

dji MIC 3

Manual do utilizador

v1.0 2025.8





Este documento está protegido com direitos de autor pela DJI, com todos os direitos reservados. Salvo autorização em contrário da DJI, não é elegível para utilizar ou permitir que outros utilizem o documento ou qualquer parte do mesmo através da respetiva reprodução, transferência ou venda. Consulte este documento e o seu conteúdo apenas como instruções para operar os produtos DJI. O documento não deve ser utilizado para outros fins.

Em caso de divergência entre as diferentes versões, a versão em inglês deverá prevalecer.

Pesquisar por palavras-chave

Pesquise palavras-chave, como “bateria” e “instalar” para localizar um tópico. Se estiver a utilizar o Adobe Acrobat Reader para ler este documento, prima Ctrl+F no Windows ou Comando+F no Mac para iniciar uma pesquisa.

Navegar até um tópico

Veja uma lista completa de tópicos no índice. Clique num tópico para navegar até essa secção.

Imprimir este documento

Este documento suporta impressão em alta resolução.

Utilizar este Manual

Legenda

 Importante

 Sugestões e dicas

 Referência

Ler antes da utilização

A DJI™ fornece-lhe tutoriais em vídeo e os seguintes documentos:

1. *Diretrizes de segurança*
2. *Guia de início rápido*
3. *Manual do utilizador*

Recomenda-se que veja todos os tutoriais em vídeo e leia as *Diretrizes de segurança* antes da primeira utilização. Certifique-se de que lê o *Guia de início rápido* antes da primeira utilização e consulte o presente *Manual do utilizador* para obter mais informações.

Índice

Utilizar este Manual	3
Legenda	3
Ler antes da utilização	3
1 Perfil do produto	6
1.1 Transmissor (TX)	6
1.2 Receptor (RX)	8
1.3 Caixa de Carregamento	9
2 Usando o produto	12
2.1 Ecrã tátil	12
Ecrã de página inicial	12
Deslize para baixo – Menu de controlo	13
Deslizar para Cima - Interface de Controle do Transmissor	17
2.2 Ações Rápidas com o Dial	18
2.3 Instalação do protetor contra vento	19
2.4 Utilização do transmissor	20
2.5 Ligação do transmissor e do recetor	20
Operação básica de vinculação	21
Ligação através da caixa de carregamento	21
Ligação manual	21
Ligação em Grupo	22
2.6 Utilização com um telemóvel	22
2.7 Utilização com uma câmara	24
2.8 Utilização com um computador	25
2.9 Transmissor ligado diretamente a dispositivos de filmagem DJI	26
2.10 Armazenamento	27
3 Atualização do firmware e regulação de parâmetros	29
3.1 Ligar à aplicação DJI Mimo	29
Ligação através do adaptador	29
Conectando via Wi-Fi	29
3.2 Regulação de parâmetros	30
3.3 Atualizar o firmware	30
4 Apêndice	32
4.1 Especificações	32
4.2 Informações pós-venda	32

Perfil do produto

1 Perfil do produto

1.1 Transmissor (TX)

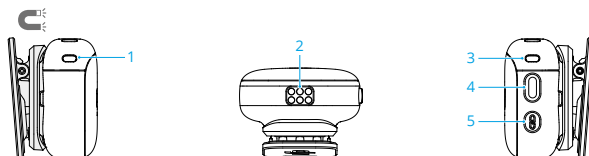

1. LED de estado da gravação









	Luz vermelha continuamente acesa	O transmissor está a gravar de forma independente ^[1]
	Vermelho intermitente lento	Transmissor silenciado

[1] O áudio é guardado na memória interna do transmissor (doravante referido como “gravação interna”).

2. Contactos de carregamento

3. LED de estado do sistema

Nível da bateria		
	Luz vermelha continuamente acesa	≤ 10%
	Luz verde/azul continuamente acesa ^[1]	> 10%
Estado de ligação/conexão		
	Luz verde continuamente acesa	Ligado ao recetor
	Luz verde a piscar lentamente	Nenhum recetor ligado
	Luz azul continuamente acesa	Conectado a um dispositivo Bluetooth
	Azul intermitente lento	Nenhum dispositivo Bluetooth conectado

	Luz ciano continuamente acesa	Ligar à aplicação DJI Mimo
	Azul e verde intermitente alternadamente	Ligando/Conectando
Nível da bateria durante o carregamento^[1]		
	Verde/azul intermitente lento	0-25%
	Verde/azul pisca duas vezes	26-50%
	Verde/azul pisca três vezes	51-75%
	Verde/azul pisca quatro vezes	76-100%
	Desligado	Carregamento concluído ^[2]
Outro Status		
	Luz amarela continuamente acesa	cancelamento de ruído ativado
	Vermelha e verde intermitente alternadamente	Atualização do firmware

[1] A cor da luz depende do modo de funcionamento sem fio. Tome, como exemplo, a luz verde.

[2] Quando a carga estiver completa, o LED permanece aceso por um minuto e depois apaga.

4. Botão de alimentação

Prima continuamente durante dois segundos para ligar ou desligar.

Prima para iniciar ou parar a gravação interna.

Prima duas vezes para ativar ou desativar a redução de ruído.

5. Botão de ligação

Prima continuamente durante dois segundos para iniciar a ligação.

Prima duas vezes para alternar os modos de funcionamento sem fio.

Depois de ligar o microfone ao dispositivo de filmagem DJI, prima para iniciar ou parar a gravação de vídeos.

1.2 Receptor (RX)

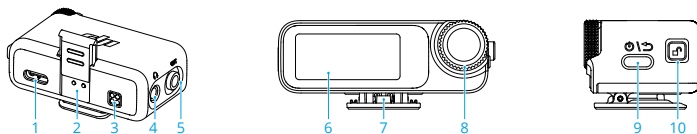

- 1. Porta USB-C**
- 2. Porta de expansão**

Utilizada para ligação ao adaptador para telefone.
- 3. Contactos de carregamento**
- 4. Porta do monitor**

Conecte fones de ouvido de 3,5 mm para monitorar a qualidade do áudio do transmissor.
- 5. Porta de saída**

Para saída de áudio para uma câmara.
- 6. Ecrã tátil**
- 7. Clipe traseiro**
- 8. Botão**

Para controle conveniente do dispositivo e ajuste de parâmetros. Consulte [Ações Rápidas com o Dial](#) para obter detalhes.
- 9. Botão de alimentação**

Prima sem soltar para ligar ou desligar.

Quando a tela do receptor não estiver na tela inicial, pressione para retornar à página anterior.
- 10. Botão de desbloqueio**

Pressione e segure para remover a tampa deslizante ou o adaptador da porta de expansão.

1.3 Caixa de Carregamento

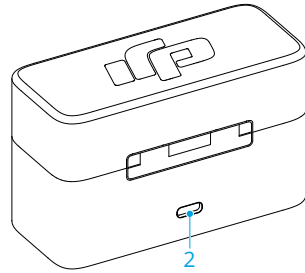
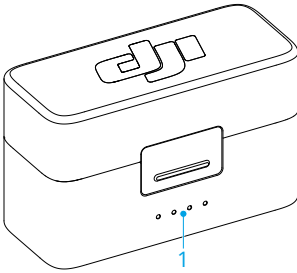

1. LED de nível da bateria

- O LED está ligado
- O LED está a piscar
- O LED está desligado

Nível da bateria durante o carregamento (os LED piscam em sequência)

76-99%

51-75%

26-50%

≤25%

Totalmente carregada

Nível da bateria

76-100%

51-75%

26-50%

10-25%

<10%

Atualização de firmware (LEDs piscam simultaneamente)

Atualização do firmware

2. Porta USB-C

Para carregar ou copiar gravações internas.

- 💡 Carregue totalmente a bateria, pelo menos uma vez a cada três meses, para manter a longevidade da bateria. Se a bateria não for utilizada por um longo período, o desempenho da bateria pode ser afetado ou pode mesmo causar danos permanentes na bateria.
-

Usando o produto

2 Usando o produto

2.1 Ecrã tátil

Para o primeiro uso, é necessário configurar o idioma e a hora. Recomenda-se escanear o código QR na tela para baixar o aplicativo DJI Mimo para uma melhor experiência sem fio.

Ecrã de página inicial

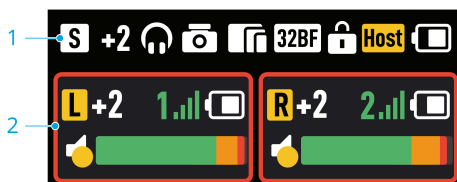

A tela sensível ao toque do receptor pode variar quando conectada a diferentes dispositivos.

O seguinte mostra uma tela de referência com dois transmissores conectados.









1. Barra de status do receptor

	Modo de canal atual
	Ganho do receptor
	Fones de ouvido conectados
	Tela bloqueada
	Adaptador de câmera conectado
	Telefone/computador conectado
	Gravação em 32 bits float ativada
	O código de tempo é ativado com o tipo de saída definido para A-OUT Quando o tipo de saída é L-OUT, LTC é exibido; quando definido para L-IN ou N/A, TC é exibido.

	O receptor juntou-se a um grupo de múltiplos dispositivos e é o receptor principal
	O receptor juntou-se a um grupo de múltiplos dispositivos e é o receptor secundário
	Nível de bateria do receptor

2. Barra de status do transmissor

	Canal L/R Exibe CH1/CH2/CH3/CH4 em modo quadrafónico
	Ganho do transmissor
	Força do sinal entre o transmissor e o receptor
	Nível da bateria do transmissor
	O transmissor enquadrado está a gravar de forma independente.
	cancelamento de ruído ativado

Deslize para baixo – Menu de controlo



No menu de controlo, você pode vincular dispositivos, conectar o receptor ao aplicativo DJI Mimo e configurar o código de tempo. Toque em **Configurações do Receptor** ou **Configurações do Transmissor** para configurar mais parâmetros.

Abaixo estão descrições de certas funcionalidades que podem precisar de mais explicações.

Código de tempo

O código de tempo é um marcador de tempo usado para sincronizar áudio e vídeo.

Modos de código de tempo suportados

- **Master Run:** O código de tempo principal RX é configurado como Master Run por padrão, gerenciando a geração e sincronização do código de tempo dentro do grupo e com dispositivos externos.

- Auto Jam: O código de tempo secundário RX é configurado como Auto Jam por padrão, sincronizando periodicamente ao receber o código de tempo e a taxa de quadros do RX principal e alinhando-se com dispositivos externos.

Taxas de quadros de vídeo comuns são suportadas, com 29,97 fps definido como padrão. Certifique-se de que todos os dispositivos de gravação mantenham taxas de quadros idênticas durante a gravação.

Tipo de saída de código de tempo

- N/A: O receptor executa o código de tempo internamente, mas não o emite externamente.
- L-IN: Usado para sincronizar o código de tempo de um gerador de código de tempo externo com o receptor.



- Quando o receptor recebe código de tempo de um dispositivo externo, EXT é exibido no canto superior direito da tela.
 - Toque em **SYNC** para sincronizar o código de tempo com outros dispositivos. Toque em **RESET** para redefinir o código de tempo.
-

- L-OUT: O receptor emite o código de tempo externamente no formato Linear Timecode (LTC).
- A-OUT: O receptor emite o código de tempo externamente no formato Audio Timecode (Audio-TC/ATC).

Para instruções detalhadas, clique no link ou escaneie o código QR para ver o vídeo tutorial DJI Mic 3 | Timecode.



<https://www.dji.com/mic-3/video>

Conectar ao App

Toque para entrar no modo de conexão do app.

Para instruções detalhadas, clique no link ou escaneie o código QR para ver o vídeo tutorial DJI Mic 3 | Ajuste de Parâmetros e Atualização de Firmware.



<https://www.dji.com/mic-3/video>

Configurações do Receptor (RX)

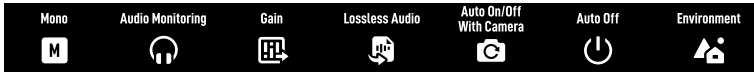

- **Mono**

Toque para alternar entre estéreo ou quadrafônico.

O modo quadrafônico permite que quatro transmissores operem simultaneamente, com cada um atribuído a uma faixa de áudio dedicada para edição simplificada na pós-produção.



- O modo quadrafônico é compatível apenas com certos softwares de PC e o Adaptador de Câmera da Série DJI Mic. Para mais detalhes, consulte a lista de compatibilidade no site oficial.
- O Adaptador de Câmera da Série DJI Mic é compatível apenas com câmeras Sony que possuem uma sapata MI.

- **Monitoramento de Áudio**

Toque para selecionar a fonte do monitor e ajustar o volume.

- **Ganho**

Toque para abrir o controle deslizante de ganho e mova o controle para ajustar o ganho de saída do receptor.

Se o som estiver superexposto, diminua primeiro o ganho do receptor.

- **Áudio sem perda**

Quando o modo de áudio sem perdas está ativado, o transmissor envia áudio não comprimido de 48 kHz 24 bits para o receptor, garantindo uma qualidade de áudio superior.

- **Auto Ligar/Desligar Com Câmera**

Quando ativado, o receptor ligará e desligará automaticamente com a câmera quando conectado à câmera via cabo de áudio de 3,5 mm ou adaptador de câmera.

- **Desativação automática**

O receptor desligará automaticamente quando não estiver vinculado a um transmissor dentro de 15 minutos após ser ligado.

- **Ambiente**

Ambos os modos suportam salto automático de frequência entre as bandas de 2,4 GHz e 5 GHz. A diferença está na frequência de operação coberta pelos dois modos em diferentes ambientes.

O modo Interno cobre uma faixa de frequência mais ampla e oferece um desempenho de anti-interferência mais forte. No entanto, devido às leis e regulamentos em alguns países ou regiões, certas bandas de frequência de 5 GHz só podem ser usadas em ambientes internos. Selecione o modo apropriado com base nas suas leis e regulamentos locais, bem como no seu ambiente interno ou externo real.

Configurações do Transmissor (TX)

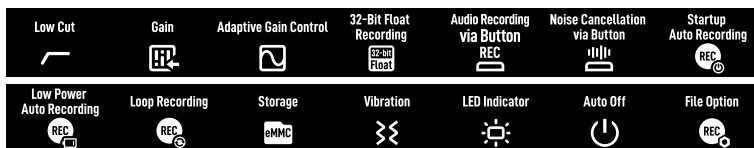

- **Corte reduzido**

Quando ativado, o transmissor cortará frequências de 100 Hz ou abaixo, reduzindo assim o ruído de baixa frequência e proporcionando gravações mais limpas.

- **Ganho**

Deslize para ajustar o ganho de entrada do transmissor de acordo com o volume em tempo real.

Reduza o ganho quando a barra de nível ficar vermelha para evitar distorção ou corte de áudio.

- **Controle de Ganho Adaptativo**

Modo Automático: Ideal para ambientes com flutuações dramáticas de volume. Lida suavemente com flutuações de volume e suprime picos súbitos, garantindo uma saída de áudio equilibrada e consistente.

Modo Dinâmico: Ajusta automaticamente a faixa dinâmica da saída de áudio com base nas mudanças nos níveis de entrada, compensando entradas muito baixas ou muito altas, aumentando ou diminuindo o ganho conforme necessário, ideal para ambientes internos silenciosos como estúdios.

- **Gravação flutuante de 32 bits**

Quando esta opção estiver ativa, o transmissor pode gravar ficheiros de áudio de forma independente com uma flutuação de 32 bits, o que proporciona um maior alcance dinâmico na correção de áudio pós-produção.

 Observe que o tempo de gravação do transmissor será mais curto quando a gravação em flutuação de 32 bits estiver ativada.

- **Gravação de Áudio via Botão**

Quando esta opção estiver ativa, pressionar o botão de energia do transmissor iniciará ou interromperá a gravação interna.

- **Cancelamento de Ruído via Botão**

Quando esta opção estiver ativa, você pode pressionar o botão de energia do transmissor duas vezes para ativar ou desativar o cancelamento de ruído.

- **Gravação Automática na Inicialização**

Quando esta opção estiver ativa, o transmissor inicia automaticamente a gravação interna ao ser ligado.

- **Gravação Automática de Baixa Energia**

Quando esta opção estiver ativa, o transmissor inicia automaticamente a gravação interna quando o receptor ou dispositivo/câmera conectado está com pouca bateria.

- **Gravação em loop**

Quando ativada, o sistema divide automaticamente os arquivos gravados em intervalos durante a gravação interna e sobrescreve os arquivos existentes quando o armazenamento está cheio.

- **Desativação automática**

Quando ativado, o transmissor, quando não conectado a nenhum dispositivo e sem gravação interna ativada, desliga-se automaticamente após 15 minutos de inatividade.

- **Opção de arquivo**

Defina o tipo de arquivo para Gravação Interna de Arquivo Duplo para reter o arquivo de áudio original enquanto integra os algoritmos de áudio ativados, simplificando o uso na pós-produção sem a necessidade de processamento adicional.

Deslizar para Cima - Interface de Controle do Transmissor

Controle de Múltiplos Transmissores

Se o receptor tiver ingressado em um grupo como receptor principal, deslize para cima na tela inicial para controlar simultaneamente todos os transmissores do grupo e iniciar a gravação interna ou cancelamento de ruído.



Controle de Transmissor Único

Toque na barra de status do transmissor para acessar a interface de controle dedicada para esse transmissor, permitindo funções como gravação interna e silenciamento.

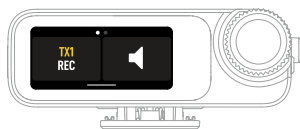

2.2 Ações Rápidas com o Dial

Quando o receptor estiver ligado, pressione e segure o dial por dois segundos para bloquear ou desbloquear a tela.

Quando estiver na Tela Inicial

Pressione o dial duas vezes para entrar no Menu de Controle.

Pressione o dial para acionar a seleção de área.

-
- Se nenhuma operação for realizada em cinco segundos, a caixa tracejada desaparecerá.
 - Pressione o botão de energia do receptor ou toque na tela para sair da seleção da caixa tracejada do dial.
-

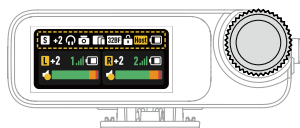

Neste modo de interação, gire o dial para alternar entre as áreas e, em seguida, pressione o dial para confirmar.

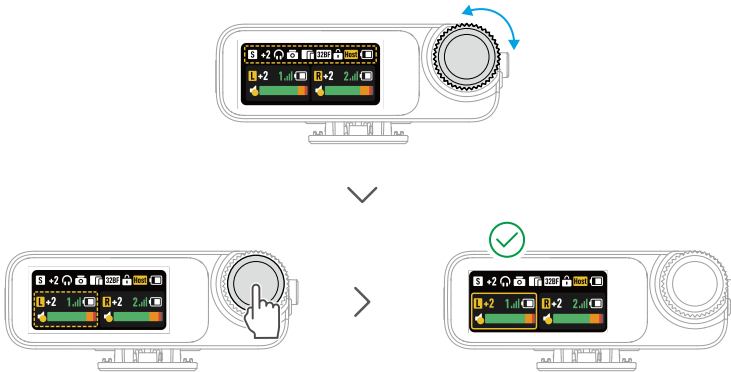

Uma vez que a barra de status do receptor ou transmissor for seleccionada, gire o dial para ajustar o ganho.

Quando a caixa tracejada aparece na barra de status do receptor, pressione o dial duas vezes para entrar na interface de controle de múltiplos transmissores.



Quando a caixa tracejada permanecer na barra de status do transmissor, pressione o botão duas vezes para entrar na interface de controle de transmissor único.



2.3 Instalação do protetor contra vento

Em ambientes no exterior ou com vento, utilize o protetor contra vento para reduzir o ruído causado pelo vento e melhorar a qualidade do áudio.

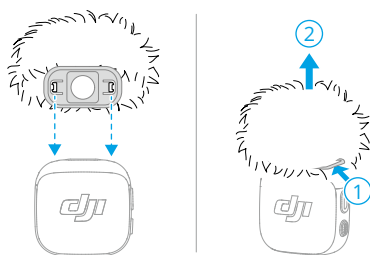

2.4 Utilização do transmissor

O transmissor pode ser fixado na roupa usando o clipe e o ímã.

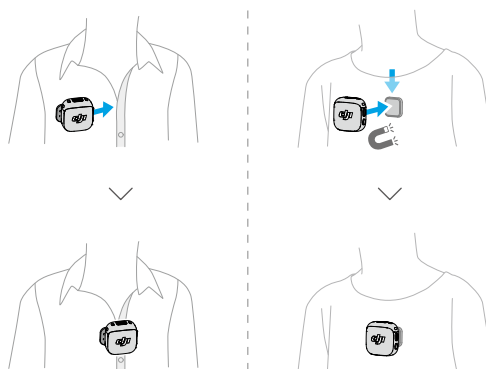

💡 O clipe magnético possui um design destacável e giratório, permitindo que o transmissor fique voltado diretamente para a fonte de som quando preso de lado ou invertido, resultando em uma qualidade de áudio aprimorada.

2.5 Ligação do transmissor e do recetor

O transmissor e o recetor nos conjuntos estão ligados por predefinição. Siga os passos abaixo para ligar o transmissor e o recetor, se estes se desligarem.

Operação básica de vinculação

Ligação através da caixa de carregamento

Coloque o transmissor e o recetor na caixa de carregamento para se ligarem automaticamente.

- 💡 Se o LED de status do sistema do transmissor estiver azul, pressione o botão de vinculação duas vezes para mudá-lo para verde antes de colocar o transmissor no estojo de carregamento.

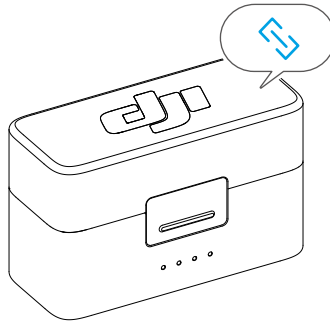

Ligação manual

1. Prima continuamente o botão de ligação no transmissor durante dois segundos, até que o LED de estado do sistema pisque a azul e verde alternadamente.
2. Deslize para baixo na tela do receptor e toque em **Device Linking > +TX > TX1/TX2/TX3/TX4**. O transmissor está vinculado ao receptor quando o LED de status do sistema está verde sólido. Os usuários podem visualizar o status do transmissor na interface do receptor.

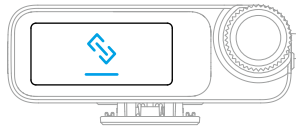

Ligação em Grupo

Após completar a ligação básica (1 transmissor com 1 receptor ou 2 transmissores com 1 receptor), transmissores ou receptores adicionais podem ser adicionados, com suporte para um máximo de quatro transmissores e oito receptores.

Adicionar Mais Transmissores ao Grupo

- Método 1: Ligação através da caixa de carregamento
Remova os transmissores ligados enquanto mantém o receptor na caixa de carregamento. Em seguida, coloque transmissores adicionais nela para ligação automática.
- Método 2: Ligação manual
Consulte a "[Ligação manual](#)" e siga a mesma operação para adicionar mais transmissores ao grupo.

Adicionar Mais Receptores ao Grupo

1. Deslize para baixo na tela do receptor, toque em **Vinculação de Dispositivo** > **+RX**. O receptor então se torna o receptor principal e está pronto para vincular.
2. Na tela do novo receptor a ser adicionado ao grupo, toque em **Vinculação de Dispositivo** > **+Grupo**, verifique o código e toque em **Confirmar** para completar o processo.

Gestão de dispositivos

Toque em **Gerenciamento de Dispositivos** no menu de controle para visualizar os números de série, níveis de bateria ou excluir dispositivos de todos os transmissores e receptores no grupo atual.

Para instruções detalhadas, clique no link ou escaneie o código QR para ver o vídeo tutorial DJI Mic 3 | Vinculação de Grupo.



<https://www.dji.com/mic-3/video>

2.6 Utilização com um telemóvel

Montagem do Recetor no Telemóvel através do Adaptador

Instale o recetor no telemóvel utilizando o adaptador, de seguida, prenda ou fixe magneticamente o transmissor na roupa. O telemóvel pode agora capturar áudio através do transmissor.

- ☛ • Prima o botão de ligação no transmissor para iniciar e parar a gravação. (Para aplicações que utilizam botões de volume apenas como controlos do obturador)
- Para filmagens prolongadas ou transmissão em direto, recomenda-se utilizar o adaptador para fixar o recetor ao telemóvel. Após a instalação, ao utilizar o cabo de carregamento para carregar o recetor, também poderá carregar o telemóvel em simultâneo.
- O adaptador Lightning é vendido em separado.

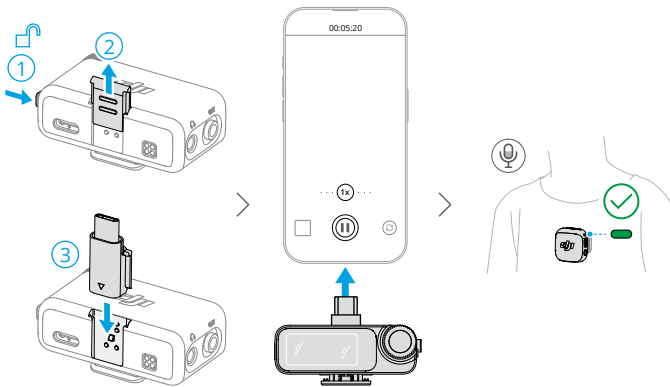

Ligação do Transmissor ao Telemóvel via Bluetooth

1. Com o transmissor ligado, prima continuamente o botão de ligação no transmissor durante dois segundos, até que o LED de estado do sistema pisque a azul e verde alternadamente.
2. Ative o Bluetooth no telemóvel e selecione o nome do seu microfone entre os dispositivos Bluetooth detetados disponíveis para estabelecer ligação. A ligação é bem-sucedida quando o LED de estado no transmissor apresenta uma luz azul continuamente acesa.

O transmissor funcionará, então, como um dispositivo de entrada de áudio e pode ser utilizado com aplicações de gravação ou de transmissão em direto de terceiros.

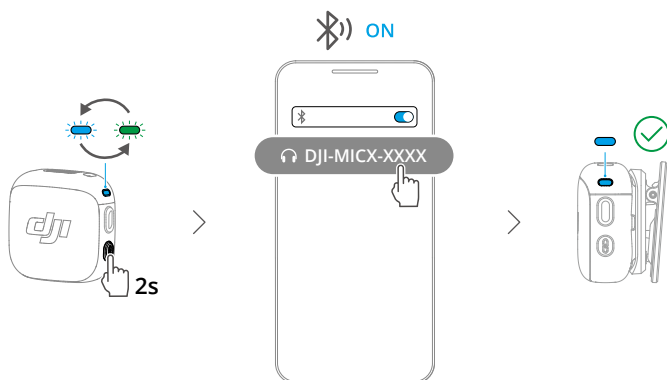

2.7 Utilização com uma câmara

Instalação via sapata fria e cabo de áudio

Monte o recetor na câmara utilizando a presilha e ligue o cabo de áudio. De seguida, o transmissor irá captar áudio para a câmara.

- ⚠ Após a instalação e conexão, consulte as Instruções sobre Ganho Recomendado para Configuração da Câmera em <https://www.dji.com/mic-3/downloads> para mais informações.

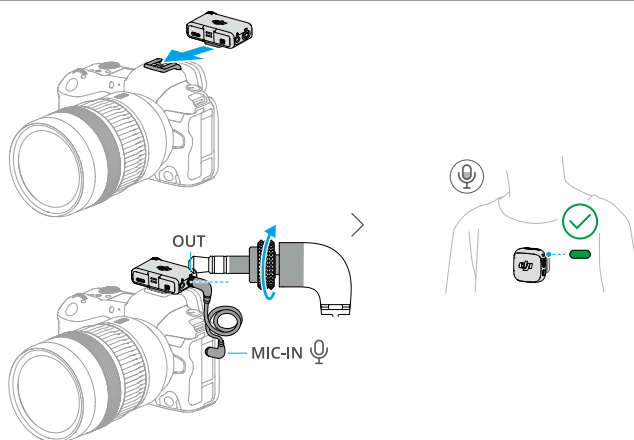

Instalação via adaptador de câmara

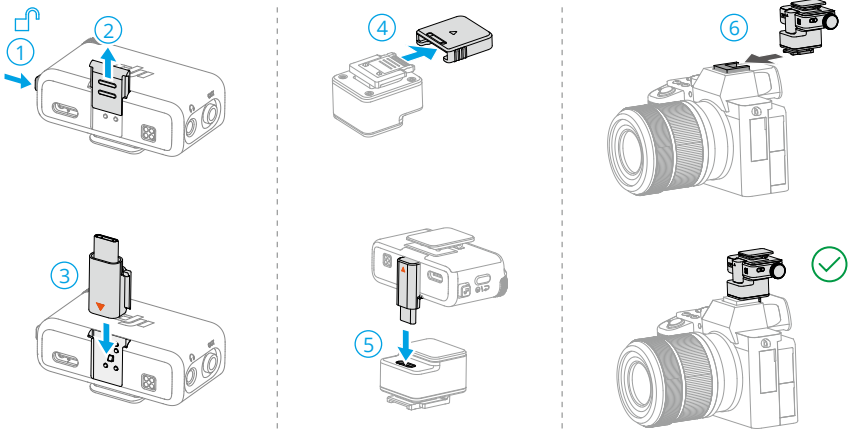

Auto Ligar/Desligar Com Câmera

Deslize para baixo na tela do receptor, toque em **Configurações RX > Auto Ligado/Desligado Com Câmera** e ative. Quando ativado, o receptor ligará e desligará automaticamente com a câmera quando conectado à câmera.

💡 Suportado apenas quando a câmera está no modo de vídeo.

2.8 Utilização com um computador

Ligue o recetor ao computador utilizando o cabo de carregamento ou adaptador fornecidos e defina as opções de entrada de áudio no computador. De seguida, o transmissor poderá ser utilizado como microfone externo.

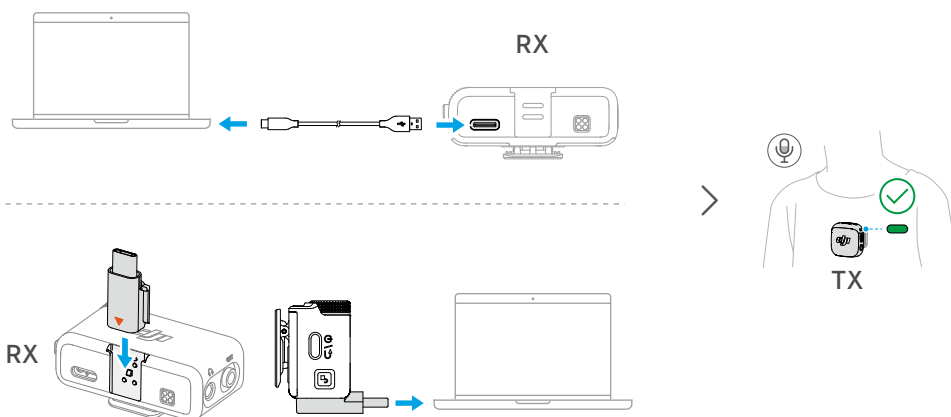

2.9 Transmissor ligado diretamente a dispositivos de filmagem DJI

É possível ligar o transmissor a dispositivos de filmagem DJI através de Bluetooth.

A operação no Osmo Pocket 3 é demonstrada como exemplo. A interface pode variar dependendo do dispositivo utilizado.

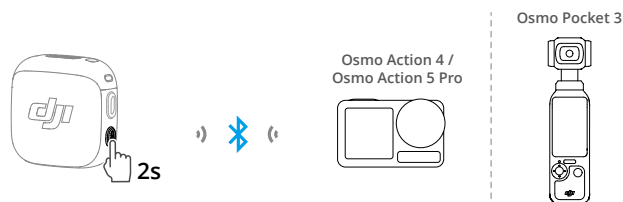

Aceda à interface de definições do sistema dos dispositivos de filmagem DJI. Toque em **Microfone Sem Fios** e adicione o transmissor. A ligação é bem-sucedida quando o LED de estado no transmissor apresenta uma luz azul continuamente acesa.

Prima o botão de ligação no transmissor para iniciar e parar a gravação no dispositivo de filmagem

Deslize para baixo na interface do Microfone Sem Fios para configurar parâmetros relacionados ao áudio para o transmissor. Deslize para a esquerda na interface da câmara para definir o ganho do microfone e o cancelamento de ruído.

2.10 Armazenamento

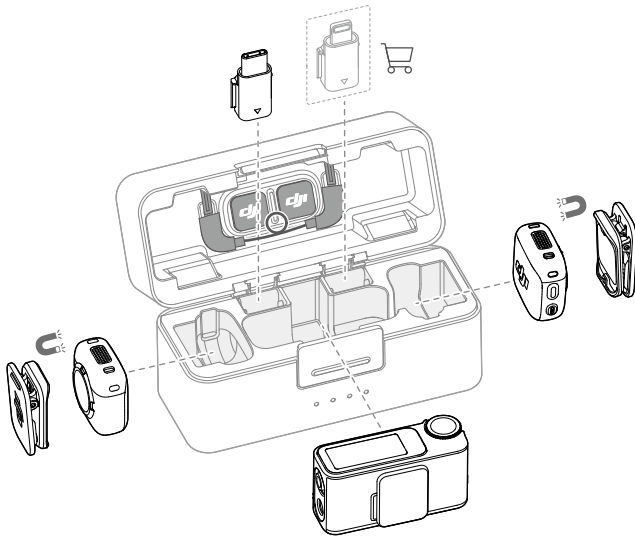

- Os compartimentos de armazenamento com ímãs também seguram cliques.
- Evite empilhar acessórios no estojo de carregamento para evitar pressão na tela do receptor.

Atualização do firmware e regulação de parâmetros

3 Atualização do firmware e regulação de parâmetros

Depois de ligar o microfone à aplicação DJI Mimo, pode atualizar o firmware ou regular as definições de parâmetros utilizando o seu telemóvel.

3.1 Ligar à aplicação DJI Mimo

Ligação através do adaptador

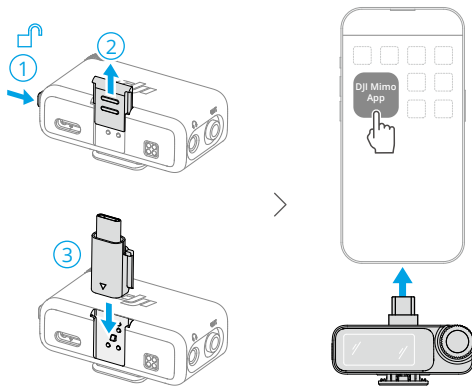

Conectando via Wi-Fi

Ligar o transmissor

1. Com o transmissor ligado, prima continuamente o botão de ligação no transmissor durante dois segundos, até que o LED de estado do sistema pisque a azul e verde alternadamente.
2. Abra a aplicação DJI Mimo para procurar automaticamente dispositivos disponíveis nas imediações. Toque para ligar assim que for detetado o transmissor.
3. Siga as instruções na tela, pressione o botão de ligação do transmissor para confirmar a conectividade.

Ligar o recetor

1. Deslize para baixo na tela inicial do receptor e toque em **Conectar ao App**. Procure e conecte o receptor no aplicativo DJI Mimo.
2. Quando um código de verificação aparecer na tela, toque para completar a conexão.

3.2 Regulação de parâmetros

Na interface de definições do dispositivo da aplicação DJI Mimo é possível visualizar os dispositivos conectados, o estado da bateria dos mesmos ou regular parâmetros.

3.3 Atualizar o firmware

Quando um novo firmware estiver disponível, uma notificação aparecerá no topo da página inicial do aplicativo. Toque para atualizar o firmware.

Você também pode tocar *** para ver a versão atual do firmware e atualizar o firmware.

Se o combo comprado incluir um estojo de carregamento, conecte o receptor ao aplicativo DJI Mimo via adaptador ou Wi-Fi, e então toque na notificação para atualizar o firmware. Uma vez que a atualização do receptor estiver completa, coloque-o de volta no estojo de carregamento. O receptor iniciará automaticamente a atualização do firmware para os transmissores e o estojo de carregamento.

Se você não tiver um estojo de carregamento, conecte o transmissor e o receptor separadamente ao aplicativo DJI Mimo e toque na notificação para atualizar.

Apêndice

4 Apêndice

4.1 Especificações

Visite o seguinte website para obter as especificações.

<https://www.dji.com/mic-3/specs>

4.2 Informações pós-venda

Visite <https://www.dji.com/support> para saber mais sobre as políticas de serviço de pós-venda, serviços de reparação e apoio ao cliente.



Contacto
SUPORTE DJI

Este conteúdo está sujeito a alterações sem aviso.
Transfira a versão mais recente disponível em



<https://www.dji.com/mic-3/downloads>

Caso tenha dúvidas relativamente a este documento, contacte a DJI enviando uma mensagem para **DocSupport@dji.com**.

DJI é uma marca comercial da DJI.

Copyright © 2025 DJI Todos os direitos reservados.